

全不锈钢（耐震）安全型压力表 YQHB（N）

应用

产品适用于恶劣及具有腐蚀性的环境，测量非粘稠、不易结晶、具有轻微腐蚀性的气体液体介质。表内设计有安全隔板，用于防护观测面的安全。背部设有泄压后盖，以释放因过载弹性元件破裂而产生的内部压力，增强了人员及设施的安全性。主要应用于石油、化工、冶金、电力、食品、医药、环保、机械、船舶等行业。



技术参数

公称直径：Φ63mm、Φ100mm、Φ160mm

精度等级：Φ63 2.5级

Φ100、Φ160 1.0级、1.6级

测量范围：-0.1~0~0.06……60MPa

或其他等效压力真空范围

过压能力：满量程×130%

环境温度：-40℃~70℃

介质温度：-40℃~100℃

当使用环境温度偏离20℃±5℃时，仪表的示值误差不大于0.04%/℃。

过程连接：Φ63 M14×1.5、1/4" NPT

Φ100、Φ160 M20×1.5、1/2" NPT

（可根据用户要求定制）

感压元件：<10MPa C型管

≥10 MPa 螺旋管

接液材质：316L（蒙乃尔可选）

外壳材质：316L

仪表指针：铝合金，黑色

仪表表盘：铝合金，白底黑字

密封材料：硅橡胶

仪表玻璃：安全玻璃

防护等级：IP65、IP66

选项

隔膜化学密封

双量程表盘

仪表充液（甘油、硅油、氟油等）

散热器（可以适应更高的介质温度）

外形尺寸

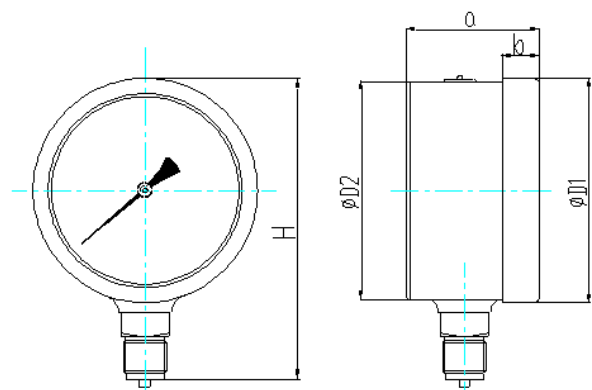

尺寸mm 直径mm	D1	D2	a	b	H
Φ63	63	63	40	14	88
Φ100	101	100	60	17	134
Φ160	161	160	69	19	204

如何选型

YQHBN-100.AO.531.M120.M20.(其他选项)

YQHB	全不锈钢安全型压力表
N 充油	N: 耐震型 无: 普通型
063、100、160 公称直径	063: Φ63mm 100: Φ100mm 160: Φ160mm
A0 安装方式	AO: 径向无边 AT: 径向前边
531 壳体类型	531: 不锈钢焊接一体式
M120 量程范围	详见附表1 量程代码表
M20 连接方式	详见附表2 螺纹代码表
其他选项	详见附表3 其他选项表