

80数字压力表 YSB-80

应用

产品用于测量各种液体、气体压力及真空。可应用于石油、化工、冶金、电力、食品、医药、环保、机械等行业。

技术参数

测量范围：-100kPa ~0~10kPa……70MPa
 精度等级：0.25级
 采样频率：1~8Hz
 显示单位：MPa、kPa、kg/cm²、psi、bar等
 供电方式：3×1.5V AAA
 显示方式：5位LCD
 壳体材质：304SS
 压力接口：1/4" NPT（可根据用户要求定制）
 接液材质：316SS
 工作温度：0℃~50℃



选项

可切换10种单位显示
 峰值记录功能
 可选RS485/4-20mA输出
 可设定采样速率
 可设置密码锁定设置

外形尺寸

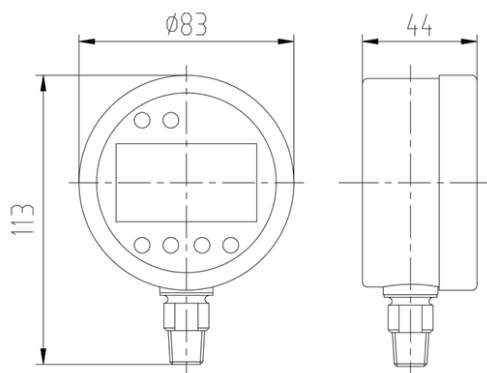

如何选型

YSB-80.01.W.J5.M20

YSB	数字压力表
80 公称直径	80: Φ80
01 量程范围	详见附表1 量程代码表
W 输出信号	W: 无 A2: 4~20mA A3: RS485
J6 仪表精度	J5: ±0.25% J6: ±0.5%
M20 连接方式	详见附表2 螺纹代码表