

70数字压力表 YSB-70

应用

产品用于测量各种液体、气体压力及真空。可应用于石油、化工、冶金、电力、食品、医药、环保、机械等行业。

技术参数

测量范围: -100kPa~0~40kPa……40MPa
 精度等级: 0.5级、1级
 采样频率: 4Hz
 显示单位: MPa、kPa、psi、kg/cm²、bar等
 供电方式: 2×1.5V AAA
 显示方式: 41/2 位LCD
 壳体材质: ABS
 压力接口: 1/4" NPT (可根据用户要求定制)
 接液材质: 316SS
 工作温度: 0℃~50℃



外形尺寸

量程 ≥ 700kPa

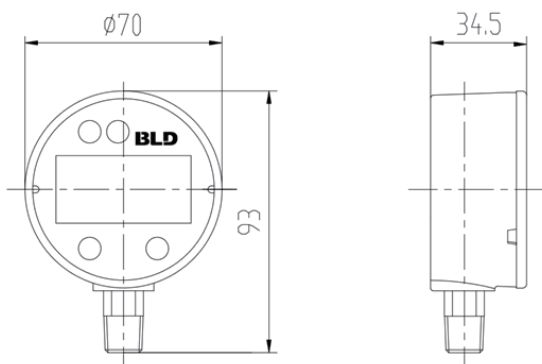

量程 < 700kPa

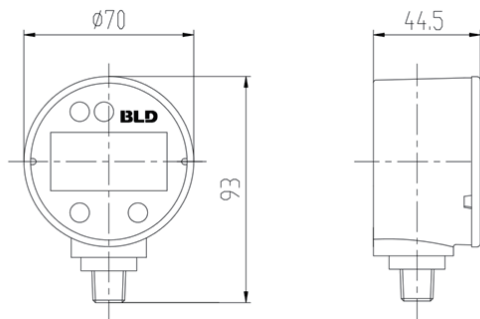

选项

可切换8种单位显示
 峰值记录功能
 可选丁腈橡胶护套

如何选型

YSB-70.01.J6.M20.BR

YSB	数字压力表
70	70: Φ70
01	详见附表1 量程代码表
J6	J6: ±0.5%
J7	J7: ±1.0%
M20	详见附表2 螺纹代码表
BR	BR: 丁腈橡胶表套
00	00: 无